

Conheça a solução completa em lubrificação da Ipiranga Lubrificantes para o segmento de transporte de cargas



Lubrificantes

Compromisso de entregar a melhor solução

Uma das maiores distribuidoras de lubrificantes do Brasil, a Ipiranga conhece as condições das estradas brasileiras, clima e qualidade do óleo diesel nacional e, por isso, oferece as melhores soluções e resultados para você.

**Ipiranga
Lubrificantes
é sempre a
melhor escolha**

Os produtos Ipiranga Lubrificantes são desenvolvidos seguindo os mais rigorosos padrões de qualidade em um dos maiores e mais modernos laboratórios privados da América Latina, atendendo às mais altas e específicas demandas da sua frota.



Tudo o que sua frota precisa para ir mais longe!

Soluções de lubrificação feitas sob medida para diminuir seus custos de manutenção e melhorar a performance dos motores e equipamentos a diesel.

1 MOTOR

Ipiranga Brutus Sintético 10W40 E4 (MAN Latin America MAN M 3277, Mercedes-Benz do Brasil MB 228.5, Volvo VDS-3 e Scania LDF-3)

Ipiranga Brutus Sintético 10W40 E6 CJ-4

Ipiranga Brutus Performance 15W40 CK-4

Ipiranga Brutus Performance 15W40 CI-4

Ipiranga Brutus Alta Performance 15W40 CI-4 (MB-Approval 228.3, Volvo VDS-3)

Ipiranga Brutus Protection T5 15W40 CH-4

2 TRANSMISSÃO MANUAL E AUTOMÁTICA

Ipiranga Ultragear MB 80W (Mercedes-Benz do Brasil - MB 235.5)

Ipiranga Ultragear MB 40 (Mercedes-Benz do Brasil - MB 235.12)

Ipiranga Ultragear ZF 40 (ZF TE-ML 02H/04B)

Ipirgerol GL-4 80W | 90 | 140

Ipiranga ATF OEM

Ipiranga ATF Dexron IIIH

Ipiranga ATF Dexron III

3 DIFERENCIAL

Ipiranga Ultragear Premium 75W90 (MB-Approval 235.8 e Scania STO 1:0)

Ipiranga Ultragear 85W140

Ipiranga Ultragear MB 85W90 (Mercedes-Benz do Brasil - MB 235.20)

Ipiranga Ultragear MB 90 (Mercedes-Benz do Brasil - MB 235.0)

Ipirgerol GL-5 85W140 | 90 | 140

4 DIREÇÃO HIDRÁULICA

Ipiranga ATF Dexron III

Ipiranga DH Dexron II

5 EMBREAGEM

Ipiranga Fluido para Freios DOT 4

6 QUINTA RODA

Ipiflex Li-Comp Moly 2

Ipiflex Li-Comp EP 2

7 CUBO DE RODA

Ipiflex Li-Comp Moly 2

Ipiflex Li-Comp EP 2

Ipiflex Li EP 2

Ipiflex Li 2

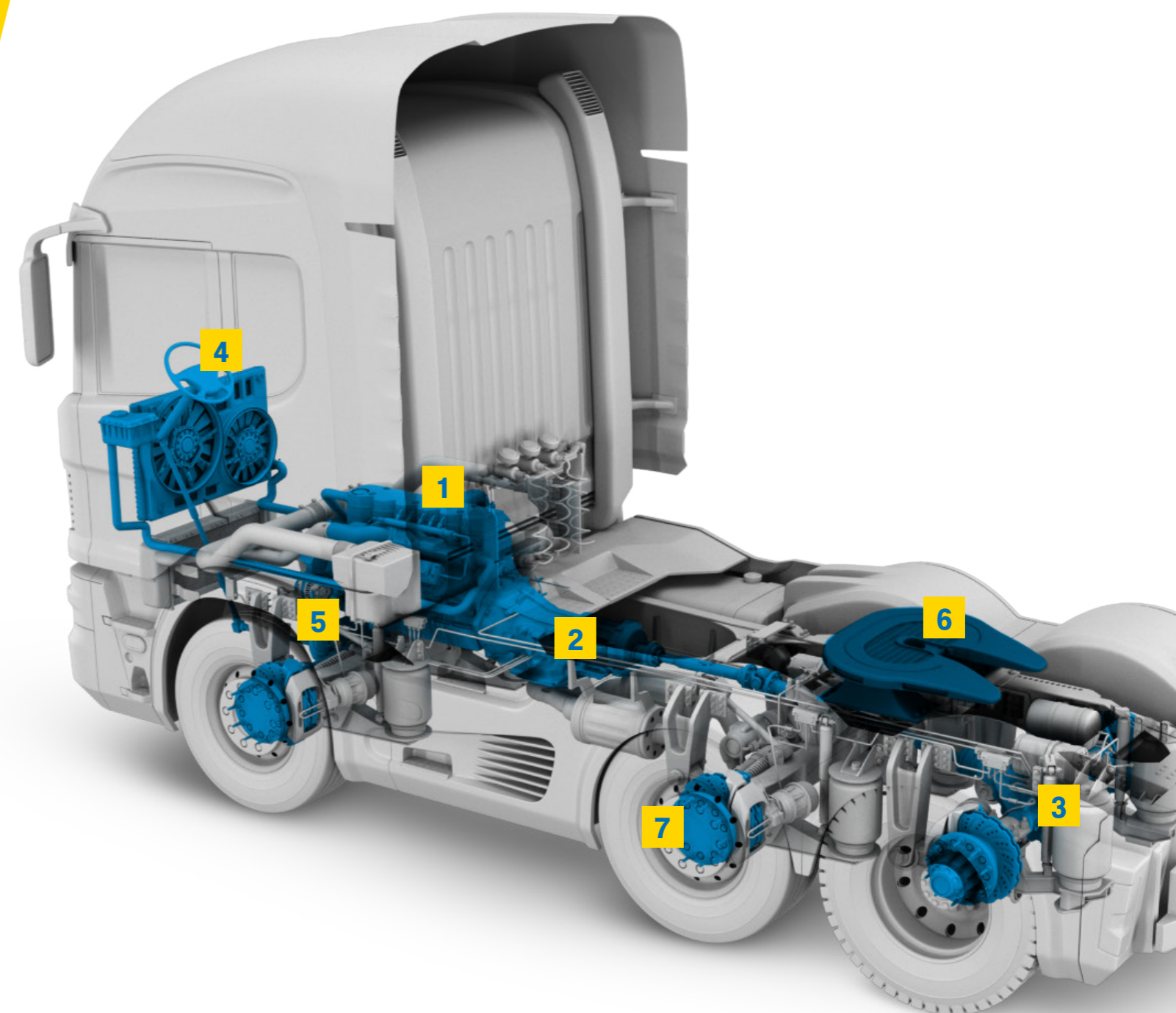



Motor

Óleos lubrificantes formulados especialmente para atender todas as necessidades do seu negócio.

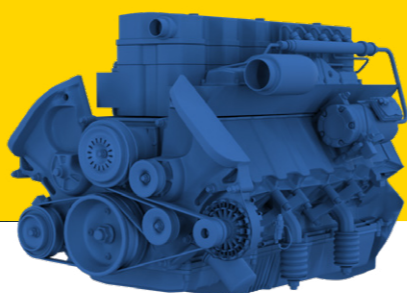

Ipiranga Brutus

RODA MAIS

NOVA FÓRMULA

Maior intervalo de troca e economia de combustível

Tão importante quanto a qualidade do lubrificante utilizado no motor, é saber quantos quilômetros ele vai render até a próxima troca!



Roda até 80.000 km*

Roda até 65.000 km*

Roda até 70.000 km*



PREMIUM

Ipiranga Brutus Alta Performance 15W40 CI-4

Óleo lubrificante mineral.

Ideal para uso em frotas com benefícios comprovados em durabilidade do equipamento e redução de complexidade de manutenção. Desenvolvido para atender aos requerimentos dos modernos motores com gerenciamento eletrônico.

Aplicação: Motores quatro tempos de veículos movidos a diesel aspirados ou turboalimentados. Indicado para motores das séries Euro III e Euro V, com ou sem sistema de pós-tratamento do tipo SCR (Redução catalítica seletiva).

Classificação: API CI-4/SL, ACEA E7-16.

Atendimento: MAN M 3275, Mack EO-N / EO-M Plus, MTU Tipo 2, Renault Trucks RLD / RLD-2, Cummins CES 20076/77/78, CAT ECF-2 e Global DHD-1.



Aprovação: MB-Approval 228.3, Volvo VDS-3.

*Desde que observadas as condições de uso, manutenção e recomendações contidas no manual do fabricante do motor.

Com Ipiranga Brutus, você garante:



Redução de paradas para manutenção



Maior proteção e durabilidade do motor



Manutenção da limpeza interna do motor



Adequado para a qualidade do óleo diesel disponível no Brasil



RODA ATÉ
80.000 km*



ALTA PERFORMANCE

Ipiranga Brutus Performance 15W40 CK-4

Óleo lubrificante mineral premium.

Foi desenvolvido com óleos básicos selecionados e tecnologia de aditivação superior, **que oferecem desempenho diferenciado em comparação aos óleos de base mineral do grupo I**, com exclusivo controle termo-oxidativo, que ajuda a **manter a sua vida útil por mais tempo**. Pode ser usado em motores com ou sem sistemas de pós-tratamento do tipo EGR (Recirculação de gases) e SCR (Redução catalítica seletiva), inclusive naqueles equipados com filtro particulado diesel (DPF), utilizando óleo diesel com baixo teor de enxofre.

Classificação: API CK-4 e ACEA E9-16.

Atendimento: Caterpillar ECF-3, Cummins CES 20086, Deutz DQC III-10 LA, Ford WSS-M2C171-F1, Mercedes-Benz MB 228.31, MTU Tipo 2.1 e Volvo VDS-4.5.

*Desde que observadas as condições de uso, manutenção e recomendações contidas no manual do fabricante do motor.



ALTA PERFORMANCE

Ipiranga Brutus Sintético 10W40 E4

Óleo lubrificante 100% sintético.

Elaborado com bases sintéticas de alta qualidade, visando ao elevado desempenho em regime severo. Máximo desempenho em proteção contra o desgaste e dispersão da fuligem, controle e **manutenção da viscosidade do lubrificante, mesmo em intervalos de troca mais estendidos**.

Classificação: ACEA E4-16 e ACEA E7-16

Atendimento: MTU Tipo 3, Mack EO-N/ EO-M Plus, Cummins CES 20072, Renault RVI RLD-2/RXD, ZF 04C e DQC III-10.

Aprovação: MAN Latin America MAN M 3277, Mercedes-Benz do Brasil MB 228.5, Volvo VDS-3 e Scania LDF-3.



ALTA PERFORMANCE

Ipiranga Brutus Sintético 10W40 E6 CJ-4

Óleo lubrificante 100% sintético.

Elaborado com bases sintéticas de alta qualidade, visando ao desempenho em alta e baixa temperaturas. Proporciona **menor consumo de lubrificantes, além de limpeza e conservação do motor**.

Classificação: API CJ-4, ACEA E6-16, ACEA E7-16 e ACEA E9-16.

Atendimento: Caterpillar ECF-3, Cummins CES 20081, Detroit Diesel DDC 93K218, Deutz DQC IV-10 LA, Mack EO-0 Premium Plus, MAN M3477/3271-1, MB 228.31/228.51, MTU Tipo 3.1, Renault RLD-3 e Volvo VDS-4.



Ipiranga Brutus Protection T5 15W40 CH-4

Óleo lubrificante mineral.

Foi desenvolvido com óleos básicos minerais selecionados e tecnologia de aditivação superior, que oferece adequada proteção ao motor, prolongando a sua vida útil. Atende aos veículos que possuem em seus manuais a recomendação de uso de lubrificantes API CH-4, API CG-4 ou API CF, monoviscosos ou multiviscosos. Possui boa estabilidade à oxidação e adequada carga de aditivação, visando proteger os veículos com mais tempo de uso, que necessitam de maior cuidado na lubrificação.

Classificação: API CH-4.

RODA ATÉ
70.000 km*



PREMIUM

Ipiranga Brutus Performance 15W40 CI-4

Óleo lubrificante semissintético.

Foi desenvolvido com óleos básicos selecionados e tecnologia de aditivação superior, que oferecem desempenho diferenciado em comparação aos óleos de base mineral, mesmo em condições severas de uso, possibilitando uma **redução nas paradas de manutenção e o aumento da disponibilidade do equipamento, reduzindo os custos de operação**.

Classificação: API CI-4/SL, ACEA E7-16.

Atendimento: Volvo VDS-3, Mercedes-Benz 228.3, MAN M3275, Mack EO-N/EO-M Plus, Cummins CES 20076/77/78, Caterpillar ECF-2/ ECF-1-a, Renault Truck RLD-2, MTU Tipo 2, DDC 93K215, Global DHD-1.

*Desde que observadas as condições de uso, manutenção e recomendações contidas no manual do fabricante do motor.

Transmissões e diferenciais

Linha completa de fluidos de transmissão e lubrificantes de engrenagem que proporciona maior segurança e estabilidade.



Transmissão Manual



PREMIUM

Ipiranga Ultragear MB 80W

Óleo lubrificante mineral.

Desenvolvido para transmissões automotivas que necessitem de óleo tipo EP. Recomendado para caixas Mercedes-Benz, ZF e MAN.

Classificação: API GL-4.

Atendimento: MAN 341 Z2 e ZF TE-ML-02B.

Aprovação: Mercedes-Benz do Brasil - MB 235.5.



PREMIUM

Ipiranga Ultragear MB 40

Óleo lubrificante mineral.

Monovisco recomendado para transmissões manuais que equipam veículos como caminhões e ônibus.

Aprovação: Mercedes-Benz do Brasil - MB 235.12.



PREMIUM

Ipiranga Ultragear ZF 40

Óleo lubrificante mineral.

Recomendado para uso em transmissões manuais ZF que equipam caminhões e ônibus.

Aprovação: ZF TE-ML 02H/04B.



Ipirgerol GL-4 80W | 90 | 140

Óleo lubrificante mineral.

Indicado para uso em transmissões manuais que requeiram somente API GL-4.

Classificação: API GL-4.

Diferencial



ALTA PERFORMANCE

Ipiranga Ultragear Premium 75W90

Óleo lubrificante 100% sintético.

Indicado para uso em diferenciais hipóides e caixas de câmbio de veículos de passeio, ônibus, caminhões, máquinas de terraplanagem e agrícolas para longos períodos de troca.

Classificação: API GL-5, SAE J2360.

Atendimento: MIL-PRF-2105E, Arvin Meritor 0-76-N, entre outras (consultar boletim técnico).

Aprovação: MB-Approval 235.8 e Scania ST0 1:0.



PREMIUM

Ipiranga Ultragear 85W140

Óleo lubrificante mineral.

Terrmoestável indicado para uso em diferenciais hipóides e caixas de câmbio não sincronizadas de veículos de passeio, ônibus, caminhões, máquinas de terraplanagem e agrícolas.

Classificação: API GL-5, API MT-1, SAE J2360.

Atendimento: Arvin Meritor 0-76-A, MAN 342 M-2.



PREMIUM

Ipiranga Ultragear MB 85W90

Óleo lubrificante mineral.

Termoestável para eixos e diferenciais com engrenagens hipóides de veículos comerciais e equipamentos com aplicações severas.

Classificação: API GL-5, SAE J2360.

Atendimento: Arvin Meritor 0-76-A, MAN 342 M2, MB 235.0 e MB 235.6.

Aprovação: Mercedes-Benz do Brasil – MB 235.20.



PREMIUM

Ipiranga Ultragear MB 90

Óleo lubrificante mineral.

Monoviscozo recomendado para diferenciais que requeiram um lubrificante com características de extrema pressão.

Classificação: API GL-5.

Aprovação: Mercedes-Benz do Brasil - MB 235.0.



Ipirgerol GL-5 85W140 | 90 | 140

Óleo lubrificante mineral.

Indicado para uso em eixos e diferenciais que requeiram somente API GL-5.

Classificação: API GL-5.

Transmissão Automática e Direção Hidráulica



ALTA PERFORMANCE

Ipiranga ATF OEM

Lubrificante sintético.

Indicado para transmissões automáticas de veículos comerciais, principalmente transmissões Voith, ZF Ecomat e Ecolife.

Atendimento: Voith H55.6335.XX; MAN 339 Tipo V1/V2/Z1/Z2; MB 236.9; ZF TE-ML 03D/04D/14B/16L/17C/20B, entre outras (consultar boletim técnico).



ALTA PERFORMANCE

Ipiranga ATF DEXRON IIIH

Lubrificante sintético

Alta viscosidade desenvolvido para uso em caixas de transmissão automática sequenciais de até 5 velocidades das mais diversas montadoras de automóveis, caminhões e ônibus equipados com transmissão Allison.

Atendimento: Dexron IIIH, Allison TES 389 e TES 295, Mercedes-Benz MB 236.3/6/7/9, Ford Mercon V, Jaso 1A, entre outras (consultar boletim técnico).



PREMIUM

Ipiranga ATF DEXRON III

Óleo lubrificante semissintético.

Indicado para transmissões automáticas e caixas de direção hidráulica.

Atendimento: Dexron III, Allison C-4, Allison TES-389.



Ipiranga DH DEXRON II

Óleo lubrificante mineral.

Indicado para caixas de direção hidráulica.

Atendimento: Dexron IID.

Embreagem



ALTA PERFORMANCE

Ipiranga Fluido para Freios DOT 4

Fluido 100% sintético.

Destacam-se a incompressibilidade, resistência a altas temperaturas e compatibilidade deste fluido com os componentes e circuito de acionamento.

Classificação: DOT 4.



Graxas

Produtos que minimizam o desgaste e aumentam a vida útil dos equipamentos, mantendo a eficiência na lubrificação.



Menos desgaste para você e para o seu negócio



ALTA PERFORMANCE

Ipiflex Li-Comp Moly 2

Graxa à base de sabão de complexo de lítio do tipo múltipla aplicação, com óleo básico mineral e aditivos de extrema pressão, aditivo sólido (bissulfeto de molibdênio) e inibidores de oxidação e corrosão. Recomendada para lubrificação de equipamentos pesados de mineração, terraplanagem, industriais, siderúrgicos, automotivos, agrícolas, ferroviários, pinos e buchas. Resistente à lavagem por água, estável ao trabalho e ótimo comportamento a altas temperaturas.

Classificação: NLGI 2. ASTM D4950: GC (Lubrificação de cubos de roda em serviço severo); LB (Lubrificação de chassis e juntas universais em serviço moderado ou severo); DIN 51502 - KP2N-10 e ISO 6743-09 - ISO-L-XBDEB2.



PREMIUM

Ipiflex Li-Comp EP 2

Graxa à base de sabão de complexo de lítio do tipo múltipla aplicação, com óleo básico mineral, aditivos de extrema pressão e inibidores de oxidação e corrosão. Recomendada para lubrificação de equipamentos automotivos, agrícolas, marítimos e industriais. Apresenta elevada resistência à lavagem por água, excelente estabilidade ao trabalho e a altas temperaturas.

Classificação: NLGI 2. ASTM D4950: GC (Lubrificação de cubos de roda em serviço severo); LB (Lubrificação de chassis e juntas universais em serviço moderado ou severo); DIN 51502 - KP2N-20 e ISO 6743-09 - ISO-L-XBDEB2. Aprovada e recomendada por Mercedes-Benz do Brasil segundo a DBL 6804.50, para lubrificação de chassis, cubos de roda, bombas d'água e juntas.



PREMIUM

Ipiflex Li EP 2

Graxa à base de sabão de lítio do tipo múltipla aplicação, com óleo básico mineral e aditivos de extrema pressão, antidesgaste e inibidores de oxidação e corrosão. Recomendada para lubrificação de equipamentos automotivos e industriais. Apresenta características de extrema pressão, boa resistência à lavagem por água e estabilidade ao trabalho.

Classificação: NLGI 2. ASTM D4950 - LB (Lubrificação de chassis e juntas universais em serviço moderado ou severo); DIN 51502 - KP2K-20 e ISO 6743-09: ISO-L-XBCEB 2.



Ipiflex Li 2

Graxa à base de sabão de lítio do tipo múltipla aplicação com óleo básico mineral e inibidores de oxidação e corrosão. Apresenta propriedade de resistência à lavagem por água e estabilidade ao trabalho, sendo recomendada para lubrificação de equipamentos automotivos e industriais.

Classificação: NLGI 2. ASTM D4950: GB (Lubrificação de cubos de roda em serviço moderado); LA (Lubrificação de chassis e juntas universais em serviço leve e moderado); DIN 51502 - K2K-20 e ISO 6713-09 - ISO-L-XBCEA2. Recomendada por Mercedes-Benz do Brasil segundo a DBL 6804.00 - Classe MB 267 para a lubrificação de chassis, bombas d'água e juntas universais.



Serviços dedicados ao seu negócio



Consultores Especializados

Equipe de consultores altamente qualificados que dispõe da Calculadora de Benefícios para, em poucas etapas, simular os ganhos em produtividade e a economia em manutenção que nossos produtos podem oferecer para sua frota.



Ampla Capacidade Logística

Suporte ao cliente



Portal de Serviços

- Facilidade para inclusão de novos pedidos
- Acompanhamento do histórico de pedidos realizados
- Catálogo de produtos



Central de Suporte ao Cliente 0800 703 2323

LubeWatch®
Oil Analysis Program



Programa LubeWatch

O programa LubeWatch® foi desenvolvido para disponibilizar aos engenheiros de manutenção um diagnóstico preciso do óleo usado, detalhando o desempenho do lubrificante e identificando possíveis contaminantes.

É realizada por um time de especialistas em um dos maiores laboratórios privados da América Latina. A análise de óleo mostra como sua performance afeta o desempenho e a confiabilidade do equipamento.

Poderosa ferramenta de manutenção preditiva, o programa monitora o funcionamento dos equipamentos e oferece informações importantes sobre suas condições antes que ocorram falhas ou quebras graves, mantendo assim a lucratividade e produção com menos tempo de paradas desnecessárias.

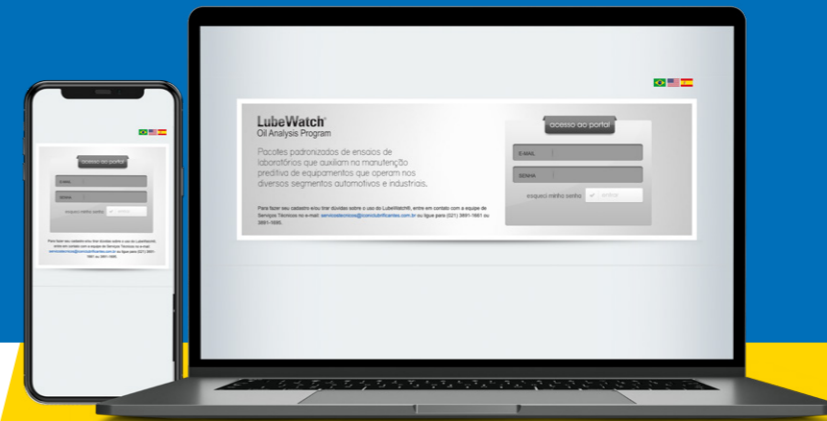

**Portal
LubeWatch**



Leia o QR Code ao lado ou acesse o site:
canalcliente.iconiclubrificantes.com.br

Para fazer seu cadastro e/ou tirar dúvidas sobre o uso do LubeWatch®, entre em contato com a equipe de Serviços Técnicos no e-mail: servicostecnicos@iconiclubrificantes.com.br ou ligue para (21) 3891-1661 ou 3891-1695.

Benefícios



Maior tempo de disponibilidade do veículo:
Detecção de problemas em fase inicial, evitando paradas não previstas.



Maior lucratividade para o seu negócio.
Redução dos custos operacionais.



Suporte para a definição do intervalo de troca de óleo de acordo com as condições operacionais vigentes para o equipamento.



Monitoramento do funcionamento dos equipamentos.

Confirme sempre se o produto escolhido está de acordo com as recomendações dos fabricantes de equipamentos. Verifique se o serviço ofertado e os custos sugeridos seguem as condições de operação e de manutenção do equipamento.



Lubrificantes

 /ipirangaoficial

 /ipiranga

 ipiranga.com.br/lubrificantes

Eleve sua frota a um novo nível de excelência

Use nossa linha completa de cuidados para garantir que sua frota esteja sempre com tudo em cima, transportando o sucesso da sua empresa ainda mais longe.

Fale com um de nossos consultores!



Escaneie o código QR Code ao lado e acesse a versão digital deste material.